

ARNÉS ROBSON 80080

(4 puntos de anclaje + posicionamiento)

SAFETOP®



VISTA FRONTAL



VISTA TRASERA

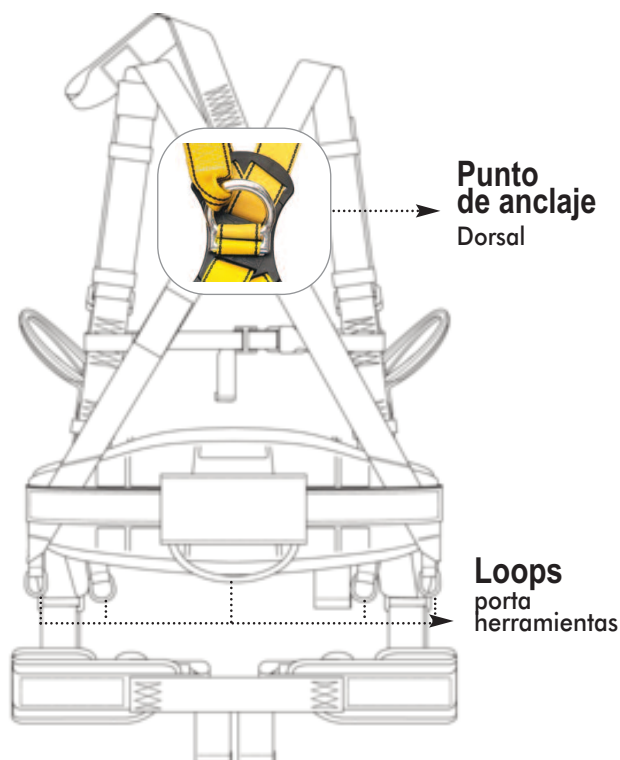

Descripción

- ▶ EPI categoría III.
- ▶ Amén con cinturón giratorio que permite la torsión del tronco del usuario, aún estando en un anclaje de posicionamiento.
- ▶ 6 puntos de anclaje: 2 loops frontales, 2 anillas laterales de posicionamiento en el cinturón-faja, 1 eslinga textil de prolongación y 1 punto dorsal.
- ▶ Regulación en perneras y hombros.
- ▶ Conexión de ajuste personal en cinturón y piernas.
- ▶ Cinturón-faja acolchada con 5 puntos de sujeción de herramientas.
- ▶ Cintas elásticas en los hombros.
- ▶ Cinta de prolongación dorsal.

STANDARDS

- ▶ **EN361** (arnés de cuerpo entero)
- ▶ **EN358** (trabajo de posicionamiento)

DATOS TÉCNICOS	
Puntos de anclaje totales	6
Puntos de anclaje frontales	2 (loops)
Punto de anclaje dorsal	1
Eslinga de prolongación	1
Puntos de posicionamiento	2
Ajuste pectoral y piernas	SÍ
Ajuste dorsal	SÍ
Loops portaherramientas	SÍ (5)
Cinturón de posicionamiento	SÍ
Peso	1880 g
Embalaje	1 ud

TALLAS DISPONIBLES		
Estándar - Única		
	A	75-120 cm
	B	90-120
	C	50-80
	H	55-80



WWW.SAFETOP.NET



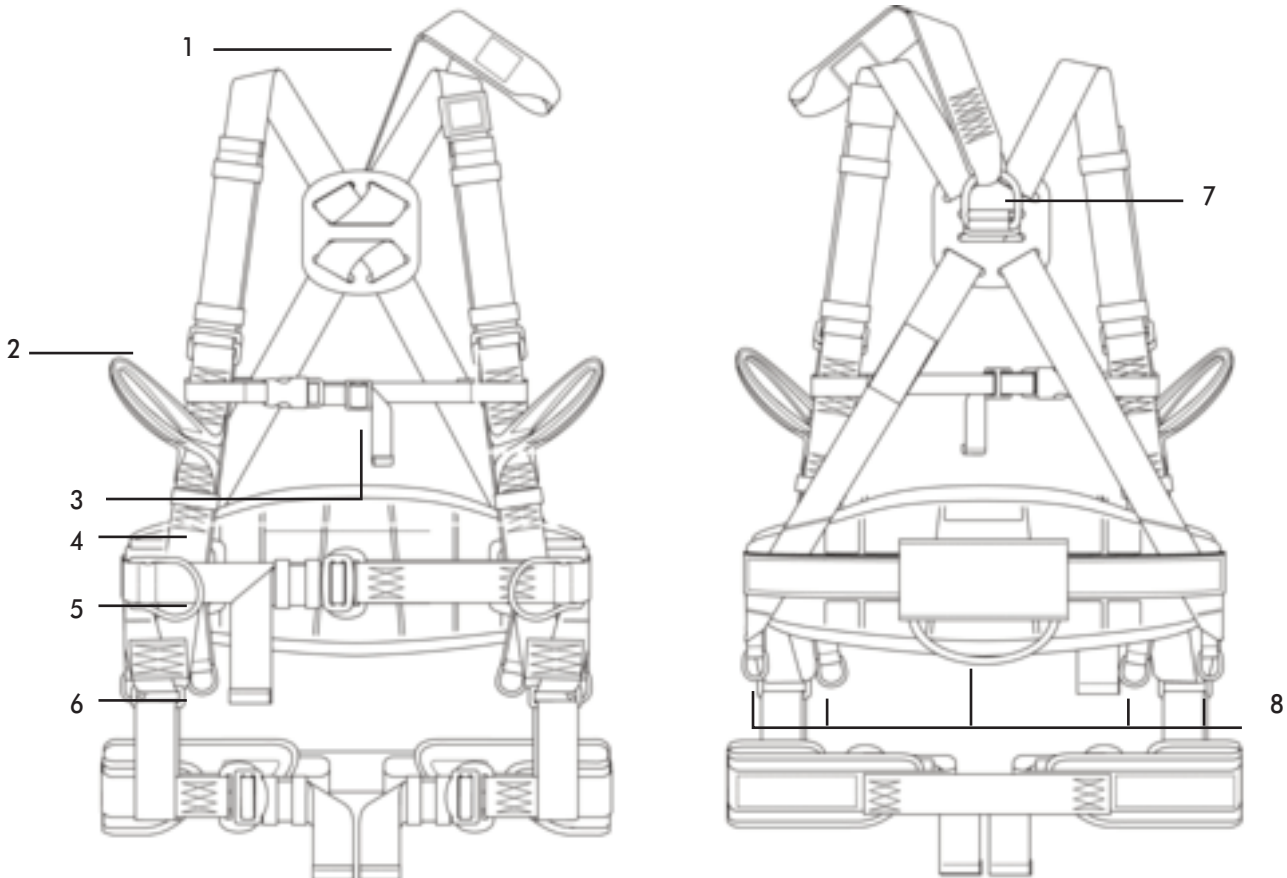

Componentes

1. Cinta de prolongación
2. Loop de ajuste frontal
3. Cinta de ajuste pectoral
4. Cinturón rotatorio
5. Anillas laterales del cinturón de asiento.
6. Perneras ajustables.
7. Punto de ajuste dorsal
8. Loops portaherramientas (5 puntos de sujeción)

Aplicaciones

- ▶ Suspensión en superficie, ascenso o descenso en estructuras sin línea de vida, instalación de protecciones colectivas, fijación a líneas de vida horizontales y verticales, fijación en altura, trabajo en planos inclinados, etc.

STANDARDS

- ▶ **EN361** (arnés de cuerpo entero)
- ▶ **EN358** (trabajo de posicionamiento)

Materiales

- ▶ Cintas de poliéster 45 mm
- ▶ Hebillas de acero galvanizado

Tiempo de vida

- ▶ El tiempo máximo de vida es de hasta 10 años a partir de la fecha de fabricación para plásticos y productostextiles. Es indefinido para productos metálicos.
- ▶ Revisiones: las revisiones deben hacerse anualmente por una persona autorizada por el fabricante o por el fabricante.
- ▶ Ficha de uso: la ficha de uso del equipo debe rellenarse acorde a las instrucciones adjuntas al arnés. Nunca extravíe la ficha de uso. Podrían solicitársela en una inspección y es obligatorio que esté correctamente cubierta.

